

IMAGEN REFERENCIAL



Marrel es la marca francesa líder en sistemas de carga ampliroll y equipos de elevación, parte del Fassi Group, con más de 50 años de experiencia y presencia en todo el mundo. IMER Chile es el representante exclusivo de Marrel en Chile, ofreciendo soporte técnico especializado, repuestos originales y un completo servicio de post-venta a través de su red de sucursales a lo largo de todo el territorio nacional.



FASSI GROUP

| DESCRIPCION DEL EQUIPO         |   |
|--------------------------------|---|
| Tipo de equipo                 | Polibrazo   |
| Marca                          | Marrel  |
| Modelo                         | AL16 S49  |
| Estado                         | Nuevo, sin uso.   |
| Procedencia                    | Francia   |
| CARACTERISTICAS                |   |
| Potencia de elevación nominal  | 16 toneladas / (24.000 ciclos de carga)   |
| Altura de enganche             | 1.600 mm  |
| Peso                           | 1.750 kg  |
| Longitud mínima del contenedor | 4.000 mm.   |
| Longitud máxima del contenedor | 6.000 mm.   |
| Largo Útil Ampliroll           | 5.400 mm  |
| CARACTERISTICAS MECANICAS      |   |
| Acero                          | Acero de alto limite elástico   |
| Gancho de elevación            | Acero fundido, desmontable 2 pasadores  |
| Soldadura                      | Robotizada  |
| Tratamiento Anticorrosivo      | Todos los componentes soldados son granallados y pintados con imprimación oscura (Gris) |

| ADICIONALES           |   |
|-----------------------|---|
| Bastidor Auxiliar     | Perforado en toda la longitud para una instalación completa atornillada                         |
| Mandos                | Caja lateral con todas las funcionalidades hidráulico-neumáticas y eléctricas.                  |
| Seguridad de Volteo   | No se puede accionar el brazo telescópico y el bloqueo hidráulico trasero                       |
| Bloqueo de Carrocería | Bloqueo hidráulico trasero de la caja (según confección), sea por la parte exterior o interior. |

**DIAGRAMA DE CARGA**

ADMINISTRACIONES - COMUNIDADES - CONSTRUCCIÓN - MEDIO AMBIENTE, RECOGIDA DE RESIDUOS - AGRICULTURA

| Chasis portador          | AL3PA        | AL4 | AL5 | AL6          | AL8 | AL10 | AL12 | AL14    | AL16    | AL18    | AL20    | AL22    | AL26         | AL28 |
|--------------------------|--------------|-----|-----|--------------|-----|------|------|---------|---------|---------|---------|---------|--------------|------|
| PTAC                     |              |     |     |              |     |      |      | AL14 PA | AL16 PA | AL18 PA | AL20 PA | AL22 PA | AL26 PA      |      |
| 2 ejes<br>De hasta 7,5 t | [Orange bar] |     |     |              |     |      |      |         |         |         |         |         |              |      |
| 2 ejes<br>de 7,5 a 14t   |              |     |     | [Orange bar] |     |      |      |         |         |         |         |         |              |      |
| 2 ejes<br>de 15 a 19t    |              |     |     |              |     |      |      | [S]     | [S]     |         |         |         |              |      |
| 3 ejes<br>26t            |              |     |     |              |     |      |      | [S]     | [S]     | [S]     | [S]     |         |              |      |
| 4 ejes<br>32t            |              |     |     |              |     |      |      |         |         |         | [S]     | [S]     | [Orange bar] |      |

| Truck GVW from 15 to 26T |                                 |       | S49  |
|--------------------------|---------------------------------|-------|------|
|                          | Container length : min. max.    | LG mm | 3900 |
|                          | Max body for fixed underrun bar |       | 6000 |
|                          | Lifting capacity                | T     | 16   |
|                          | Tipping angle                   | °     | 58   |
|                          | Dist. hook to rear rollers      | L1 mm | 4900 |
|                          | Telescopic Jib stroke           | L2 mm | 1230 |
|                          | installation height             | H mm  | 255  |
|                          | Equipment net weight            | Kg    | 1750 |
|                          | Operating pressure              | MPa   | 31,5 |

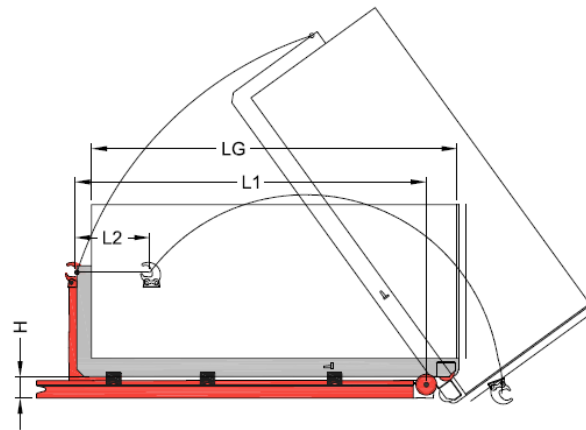

NO incluye, extensiones manuales (Q,R,S)

## Nuestras Sucursales

