

Imagen Referencial



IMAP es una empresa brasilera especializada en el diseño y fabricación de brazos articulados e hidroelevadores para trabajos en líneas de alta tensión, con tecnología de aislamiento dieléctrico de alta precisión. Sus equipos son utilizados por las principales compañías eléctricas del mundo en condiciones de trabajo de hasta 69 kV y más. IMER Chile es el representante exclusivo de IMAP en Chile, brindando soporte técnico especializado y servicio post-venta integral a través de su red nacional.



Descripción del equipo

Especificaciones generales

Tensión de trabajo (clase de aislamiento).....	69 kV*
Altura máxima desde el suelo (borde de la cesta).....	13,4m
Altura de operación.....	13,8m
Capacidad de carga de doble cesta.....	136 kg
Longitud de la 1ª pluma.....	4,99 m
Longitud del 2º brazo.....	5,45 m
Rotación de la torre inferior.....	Infinita
Alcance lateral máximo (borde de la canasta) “sobre el centro”	7,3 m
Peso del equipo (equipo+estabilizadores+subchasis).....	1376 kg
Ángulo de giro de la cesta.....	180° (+90° a -90°)
Ángulo de inclinación de la cesta.....	90° (0° a -90°)

Especificaciones técnicas

Tanque de aceite.....	30l
Caudal de trabajo.....	20l/min
Presión de trabajo.....	180bar
Número de zapatos estabilizadores.....	4

VEHÍCULO MÍNIMO RECOMENDADO

PBT (mínimo requerido)**. 6.000 kgf

Distancia mínima entre ruedas**. 3,6 m

** Para otros PBT y distancia entre ruedas, consultar

DATOS DE CONSTRUCCIÓN

EQUIPO

Fabricado en chapa de acero de alta resistencia, con sistema de accionamiento. Nivelación hidráulica proporcional y automática de la cesta.

ESTRUCTURA

Fabricado con láminas de acero de alta resistencia plegadas y soldadas mediante procedimiento de arco sumergido.

MARCO

Diseñado para apoyar los esfuerzos operativos, evitando que se transmita a otros vehículos.

BASE / TANQUE DE ACEITE HIDRÁULICO

Fabricada en chapa de acero de alta resistencia, con depósito hidráulico incorporado.

Soporta el sistema giratorio y la torre. Se fija al chasis del equipo. Incluye filtro.

succión, filtro de retorno, botella de agua, boquilla de llenado con filtro de bolsa y tapa de vacío.

SOPORTE DE TRANSPORTE

Fabricado con perfiles tipo «U», fijados al chasis del equipo, con soporte flexible para Absorber las vibraciones durante el movimiento.

SISTEMA DE ROTACIÓN

Compuesto por un sistema de rotación infinita, conecta la base a la torre midiendo una Rodamiento accionado por motor hidráulico. Sistema de fijación mediante tornillos de alta presión. resistencia.

UNIÓN ROTATIVA

Elemento encargado de transmitir la aceptación del circuito hidráulico entre las partes fijas y El equipo gira, lo que permite una rotación infinita.

TORRE

Reciba el brazo inferior y el cilindro de elevación. Control hidráulico inferior

Pluma inferior construida con placas de acero de alta resistencia plegadas en una doble «U» y soldados entre sí mediante el proceso de arco sumergido, con una sección aislada para asegurar la Aislamiento del chasis. Pluma superior construida con una sección de fibra de vidrio para asegurar el aislamiento eléctrico.

DATOS DE OPERACIÓN

SOPORTE PARA ARNÉS DE SEGURIDAD

Soporte para arneses de seguridad en el extremo del brazo superior según norma ANSI A 92.

ARTICULACIONES

Accionado por cilindros hidráulicos que permiten el movimiento angular entre la torre y el brazo inferior y un movimiento angular entre los brazos, con un limitador de radio Funcionamiento. Tapones de bronce y espárragos de acero, con puntos de engrase.

DISPOSITIVO DE ACCIONAMIENTO DEL CIRCUITO HIDRÁULICO

En los vehículos con posibilidad de activar una toma de fuerza (PTO), esta se acopla la caja de cambios, con accionamiento neumático o mecánico, según el vehículo.

CONDUCTORES HIDRÁULICOS

-RÍGIDOS

Fabricado con tubos de acero, de acuerdo a la Norma NBR 8476.

-FLEXIBLE

Sin aislamiento: Fabricado con mangueras hidráulicas con manguito de acero. Aislado: Fabricado con mangueras hidráulicas termoplásticas.

OPERACIÓN Y MANDO

Todos los movimientos pueden realizarse con acción proporcional a través de estaciones de control ubicadas en la canasta y en la base, lo que permite al operador colocar el equipo en cualquier punto de un campo semielíptico con una radio de alcance lateral

Cuerdas de altura con el diagrama de operación. Los estabilizadores están controlados por la unidad.

Control instalado en la base. Todos los controles están protegidos contra usos involuntarios, son fácilmente accesibles para el operador y están claramente etiquetados.

Norma NR12.

DATOS DE SEGURIDAD

SISTEMAS DE SEGURIDAD

Las válvulas de seguridad incorporadas a los cilindros hidráulicos inmovilizan el sistema.

En caso de rotura, siempre fallaré en el circuito hidráulico. Cilindros de elevación y articulación:
Válvulas de seguridad tipo retención o contrapeso.

Cilindros estabilizadores: Válvulas de seguridad de bloqueo. Mangueras hidráulicas colocadas dentro de los brazos para protección. Sistema limitador de radio, garantiza que no se exceda el radio máximo de trabajo. según el cuadro de operaciones.

Bomba manual de emergencia: permite la activación de todos los movimientos de la Equipo en caso de avería del motor o la bomba hidráulica del vehículo. Parada de emergencia en la base del equipo. Desactiva todas las funciones hidráulicas. inmovilizando el equipo.

Indicador de nivel instalado en la base, cerca de los estabilizadores con indicador de nivel límite de inclinación permitido.

Sistema que evita que los estabilizadores se muevan cuando el equipo está fuera de servicio. la posición de transporte.

SISTEMAS ADICIONALES QUE CUMPLEN CON LA NORMA NR12

Parada de emergencia en la base de la cesta. Desactiva todas las funciones hidráulica, dejando el equipo inmóvil.

Indicador de nivel instalado en la base alrededor de los estabilizadores con indicador de límite de inclinación.

Sistema que impide el movimiento de los estabilizadores cuando el equipo está fuera de posición posición de transporte.

SISTEMA AUTOMÁTICO DE NIVELACIÓN DE CESTA

Sistema de nivelación de canasta: la canasta se ubica al final de la segunda pluma, con un sistema de nivelación automático activado por cadenas, varillas y ajustadores. tensión.

CESTA

Fabricado en plástico reforzado con fibra de vidrio (PRFV), con dimensiones de 610 mm x 610 mm x 1060 mm, de acuerdo con ANSI SIA A92.2.

MEDIDOR DE HORAS

Está provisto de un contador de horas para la administración del mantenimiento y horas trabajadas.

AREA DE TRABAJO

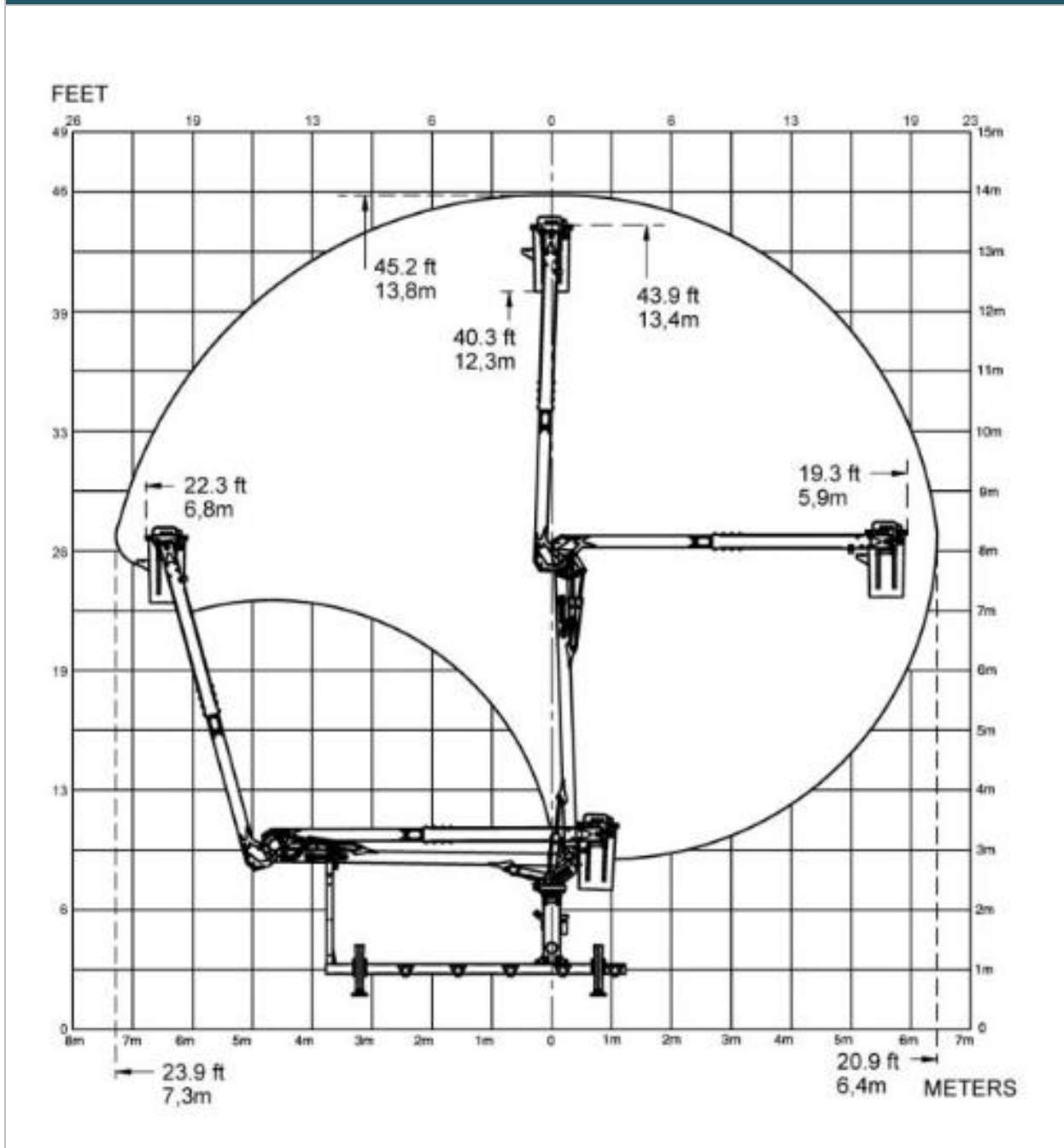

Nuestras Sucursales

